



varisco[®]
solid pumping solutions



Pompe centrifughe autoadescanti
Self-priming centrifugal pumps
Самовсасывающие центробежные насосы





APPLICAZIONI / APPLICATIONS / ОБЛАСТИ ПРИМЕНЕНИЯ

INDUSTRIA

- **Travasamento:** liquidi limpidi, torbidi, sabbiosi, fangosi, neutri, alcalini, acidi; idrocarburi a bassa viscosità, solventi, anche se sporchi; latte di calce, soda; lavaggio, raffreddamento, circolazione, abbattimento fumi
- **Depurazione:** sollevamento acque di scarico anche se inquinate, calde, sabbiose, fangose, corrosive o contenenti corpi solidi; dosatura liquidi neutralizzanti; evacuazione ed estrazione di fanghi da decantazione
- **Navale:** trasferimento, prosciugamento sentina, lavaggio, antincendio, strappaggio, evacuazione scarichi e circolazione
- **Agricoltura:** irrigazione a scorrimento; ossigenazione liquami; travaso e spargimento liquami o fertilizzanti liquidi; distribuzione mangimi liquidi; travaso mosti; lavaggio.

INGEGNERIA CIVILE

- **Prosciugamento** di scavi, canali, bacini
- **Abbassamento di falda** mediante pozzi drenanti
- **Approvvigionamento idrico** da pozzi o canali
- **Lavaggio** getti di calcestruzzo e inerti
- **Pompaggio** di bentonite e fanghi di perforazione.

SICUREZZA

- **Prosciugamenti** a seguito di alluvioni od allagamenti
- **Servizi d'emergenza:** sollevamento fognature temporaneo; antincendio; recupero liquidi pericolosi.

INDUSTRY

- **Transfer:** clean, dirty, containing sand in suspension, muddy, neutral, alkaline, acidic liquids; low viscous petroleum products, solvents even if dirty; milk of lime, caustic soda; washing, cooling, recirculation, smoke scrubbing
- **Treatment:** pumping polluted, hot or corrosive waste water containing sand, mud or solids in suspension; dosing neutralising liquids; pumping out settled sludge
- **Naval:** loading and unloading; bilge pumping; washing, fire-fighting, stripping, sanitary duty and circulation
- **Agriculture:** surface irrigation; liquid manure oxygenation; transfer and spraying liquid manure or fertilisers; distribution of liquid animal feed; transfer of must; washing.

CIVIL ENGINEERING

- **Drainage** of excavations, canals or ponds
- **Ground water dewatering** with drains
- **Water supply** from wells or canals
- **Washing** concrete castings and aggregate
- **Recirculation** of bentonite and drilling mud.

SAFETY

- **Drainage** after flooding or territorial rains
- **Emergency duty:** temporary sewage pumping; fire fighting; recovery of dangerous liquids.

ПРОМЫШЛЕННОСТЬ

- **Перекачка:** чистые и загрязненные жидкости, жидкости с содержанием песка и грязи, нейтральные, щелочные и кислотные жидкости; нефтепродукты с низкой вязкостью, чистые и загрязненные растворители; известковое молоко, едкий натрий; промывка, охлаждение, водопровод, дымоулавливание.
- **Очистка:** перекачка загрязненных, горячих, коррозионных сточных вод с содержанием песка, грязи и твердых частиц; дозировка нейтрализующих жидкостей; откачка осадочного ила.
- **Работы в море:** погрузочно-разгрузочные работы жидких продуктов, откачка трюмной воды, промывка, пожаротушение, очистка водой под давлением, санитарные нужды и водопровод.
- **Сельское хозяйство:** поверхностная ирригация; окисление жидкого навоза; перекачка и распыление жидкого навоза или удобрений; раздача кормов животным; перекачка виноградного сусли; промывка.

СТРОИТЕЛЬСТВО

- **Откачка воды** из ям, каналов, затруженных мест.
- **Откачка грунтовых вод** из систем колодцев.
- **Подача воды** из колодцев или каналов.
- **Мойка** бетонных поверхностей и инертных материалов.
- **Подача** бентонитового раствора и бурового ила.

БЕЗОПАСНОСТЬ

- **Работы по осушению** после наводнений или потопов.
- **Аварийные работы:** Подъем канализационных стоков; пожаротушение; откачка опасных жидкостей.



Lavori di conservazione a Venezia
Restoration work at Venice
Реставрационно-консервационные работы в Венеции

Come funziona l'autoinnescamento

L'aria (freccie gialle) viene aspirata all'interno della pompa dalla depressione creata dalla girante in movimento e si emulsiona col liquido (freccie blu) contenuto nel corpo pompa.

L'emulsione aria-liquido viene spinta nella camera d'innescamento dove l'aria, più leggera, si separa ed esce dal tubo di mandata; il liquido, più pesante, ricade e torna in circolazione. Espulsa tutta l'aria dal condotto di aspirazione, la pompa s'innescerà e funzionerà come una normale pompa centrifuga. La pompa può funzionare anche con miscela aria-liquido.

La valvola di non ritorno ha una duplice funzione: evita lo svuotamento del tubo di aspirazione quando la pompa non è in funzione; nel caso accidentale di svuotamento del tubo di aspirazione trattiene, nel corpo pompa, una quantità di liquido sufficiente per l'innescamento.

La tubazione di mandata deve essere libera di scaricare l'aria proveniente dall'aspirazione.

Принцип работы самовсасывающих насосов

Воздух (желтые стрелки) всасывается в насос за счет вакуума, вырабатываемого при вращении рабочего колеса, и смешивается с жидкостью (голубые стрелки), содержащейся в корпусе насоса.

Смесь воздуха и жидкости подается в заливную камеру, где воздух, обладающий меньшей, чем жидкость плотностью, отделяется и выводится через напорную магистраль, в то время, как жидкость, обладающая большей плотностью, подается обратно и рециркулирует. После того, как из всасывающей линии будет таким образом удален весь воздух, насос производит заливку и работает в режиме обычного центробежного насоса. Кроме того, насос может перекачивать жидкостно-воздушные смеси.

Обратный клапан, которым оснащен насос, служит для двух целей: он предотвращает выливание жидкости из всасывающей трубы, когда насос не работает, а при случайном сливе жидкости из всасывающей линии в корпусе насоса остается количество жидкости, достаточное для последующей заливки.

Напорная магистраль насоса должна обеспечивать выделение в атмосферу воздуха, забираемого через всасывающую линию.

Self-priming principle

The air (yellow arrows) is drawn into the pump due to the negative pressure created by the moving impeller and is emulsified with the liquid (blue arrows) contained in the pump casing.

The air-liquid emulsion is forced into the priming chamber where the lighter air is separated and leaves through the discharge pipe; the heavier liquid drops back down into circulation. Once all of the air has been expelled from the suction pipe, the pump is primed and works like a normal centrifugal pump. The pump can also work with an air-liquid mixture.

The non-return valve has a dual function: it prevents the suction pipe from emptying when the pump is off; in the event of accidental emptying of the suction pipe, this holds a sufficient amount of liquid in the pump casing to prime the pump.

The discharge pipe must be free to expel the air coming from the suction pipe.

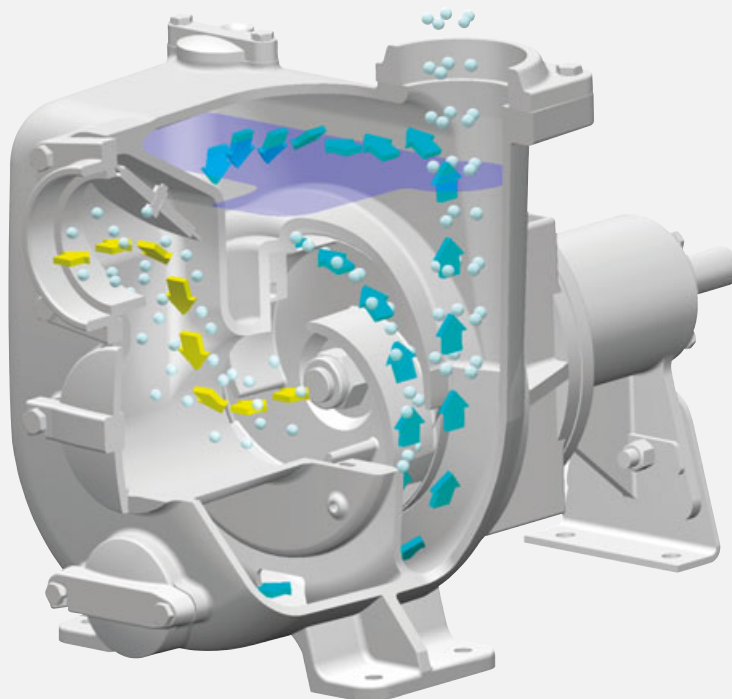

VANTAGGI / BENEFITS / ПРЕИМУЩЕСТВА

- **Rapido autoinnescamento**
senza valvola di fondo. Una volta riempita d'acqua la pompa s'innescata automaticamente fino ad una altezza di 7,5 m
- **Girante aperta** con passaggio di corpi solidi di grande diametro, facilmente ispezionabile
- **Alta resistenza ai liquidi abrasivi:** il piatto d'usura è facilmente sostituibile.
- **Tenuta assiale meccanica lubrificata dall'esterno:** nessuna perdita o infiltrazione d'aria lungo l'albero.
- **Facilità di installazione:** solo il tubo di aspirazione va immerso nel liquido. La pompa può essere collocata in alto e all'asciutto, nel posto più adatto per la manutenzione ed il controllo.
- **Lunga durata:** le parti soggette ad usura sono facilmente sostituibili, anche più volte, riportando la pompa alle sue prestazioni originali.
- **Rapid self-priming**
without foot valve. Once filled with water, the pump is automatically primed to a height of 7,5 m
- **Open impeller** allowing the passage of wide solid bodies and easy inspection
- **High resistance to abrasive liquids:** the wear plate is easily replaceable.
- **Axial mechanical seal lubricated from the outside:** no leaks or infiltration of air along the shaft.
- **Easy to install:** only the suction pipe needs to be immersed in the liquid. The pump can be located above and in a dry place, in the most suitable location for service and control.
- **Long life:** the parts subject to wear can be easily replaced, several times, restoring the original performance of the pump.
- **Быстрый процесс самовсасывания** без необходимости установки донного клапана. После заполнения всасывающего патрубка насос способен качать жидкость с глубины до 7,5 метра
- **Открытое рабочее колесо** позволяет свободно перекачивать жидкости с твердыми включениями большого диаметра и обеспечивает лёгкий доступ для внутреннего осмотра.
- **Повышенная устойчивость к абразивным жидкостям:** легкая замена компенсационной пластины.
- **Осевое механическое уплотнение смазывается снаружи:** отсутствуют утечки или проникновение воздуха вдоль вала.
- **Простота установки:** В жидкость погружается только всасывающий шланг. Насос может быть расположен выше, на расстоянии от жидкости, в наиболее подходящем месте для обслуживания и контроля.
- **Длительный срок службы:** Подверженные износу детали легко заменяются, причем такая замена может осуществляться несколько раз без ухудшения изначальных рабочих характеристик.

CARATTERISTICHE / FEATURES / ОСНОВНЫЕ ХАРАКТЕРИСТИКИ

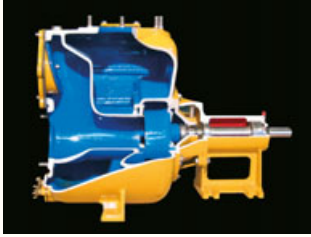

- Corpo robusto in ghisa, bronzo o acciaio inossidabile.
- Portine di riempimento, svuotamento e ispezione* girante facilmente apribili.
(* Non disponibile nei modelli J 1-160 / 2-100 / 3-100 / 4-100)
- Heavy duty casing in cast iron, bronze or stainless steel.
- Easily opened priming, drain and impeller inspection* covers.
(* Not available for J 1-160 / 2-100 / 3-100 / 4-100 models)
- Прочный корпус из чугуна, бронзы или нержавеющей стали.
- Крышки для заливки, опорожнения и осмотра* рабочего колеса легко открываются.
(* Отсутствуют на моделях J 1-160 / 2-100 / 3-100 / 4-100)

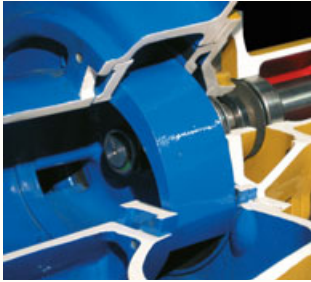

- Girante aperta in ghisa sferoidale, bronzo all'alluminio o acciaio inossidabile con grande passaggio di corpi solidi.
- Ductile iron, aluminium bronze or stainless steel open impeller handling large diameter spherical solids.
- Рабочее колесо открытого типа из ковкого чугуна, сплава алюминия и бронзы или нержавеющей стали позволяет перекачивать жидкости с твердыми включениями большого диаметра.

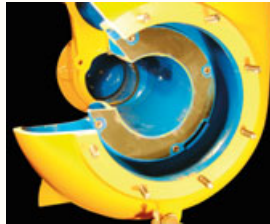

- Piatto(i) di usura facilmente sostituibile(i), in ghisa, ghisa ricoperta di gomma antiabrasiva, bronzo o acciaio inossidabile.
(Non disponibile nei modelli J 1-160 / 2-100 / 3-100 / 4-100)
- Easily replaced cast iron, abrasion resistant rubber faced cast iron, bronze or stainless steel wear plate(s).
(Not available for J 1-160 / 2-100 / 3-100 / 4-100 models)
- Легкая замена компенсационной пластины, изготовленной из чугуна, чугуна с покрытием из абразивоустойчивой резины, бронзы или нержавеющей стали.
(Отсутствует на моделях J 1-160 / 2-100 / 3-100 / 4-100)

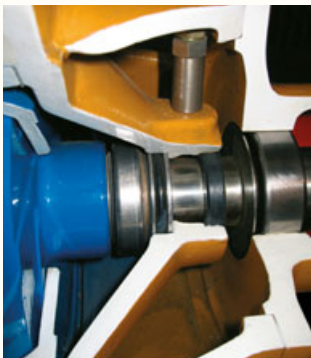

- Tenuta assiale meccanica lubrificata dall'esterno. Può funzionare a secco raggiungendo il vuoto massimo, anche in presenza di liquidi fortemente abrasivi.
- Controfacce in carburo di silicio o di tungsteno (faccia rotante in grafite per versioni per carburanti).
- Su richiesta, tenuta doppia o a cartuccia.
- Externally lubricated mechanical seal. Can run dry on high vacuum even when pumping highly abrasive liquids.
- Silicon or tungsten carbide seats (graphite rotating seat for versions for petroleum products).
- On request, double or cartridge seals.
- Осевое механическое уплотнение смазывается снаружи. Может работать в сухом состоянии, обеспечивая достижение максимальной степени вакуума, даже при перекачивании сильно абразивных жидкостей.
- Уплотнения из карбида кремния или вольфрама (возможно изготовление с вращающейся стороной из графита для перекачивания нефтепродуктов).
- По запросу возможно оборудование насоса двойным уплотнением или уплотнением-картриджем.



- Supporto con cuscinetti di grandi dimensioni per azionamento anche a mezzo di cinghie trapezoidali.
- Estremità d'albero forata e filettata per facilitare il montaggio di giunti o pulegge.
- Bearing housing with heavy duty bearings suitable for direct or V-belt drive.
- Standard diameter shaft extension bored and tapped to facilitate the assembly of couplings or pulleys.
- Мощные опорные подшипники позволяют присоединять привод через клиноременную передачу.
- Конец вала с резьбовым отверстием обеспечивает легкую установку соединительных муфт или шкивов.

AZIONAMENTI / DRIVE / ПРИВОДЫ

JS



- Albero Libero
- Bare shaft
- Свободный вал

JP



- Preassemblata per accoppiamento monoblocco
- Pre-assembled for close-coupling
- Предварительно собранная секция

JE



- Motore elettrico
- Electric motor
- Электродвигатель

JX



- Gruppo ATEX II 2/2G (JE/JP monoblocco)
II 2/2D
- ATEX Unit II 2/2G (JE/JP close-coupled)
II 2/2D
- Блок АТЕХ II 2/2G (JE/JP моноблок)
II 2/2D

JB



- Motore a benzina
- Gasoline engine
- Бензиновый двигатель

JD



- Motore diesel
- Diesel engine
- Дизельный двигатель

JO



- Motore oleodinamico
- Hydraulic motor
- Гидравлический двигатель

JT



- Turbina idraulica
- Water turbine
- Гидравлическая турбина

ALLESTIMENTI / ARRANGEMENTS / МОДИФИКАЦИИ

LIGHT



- Maniglia
- Handle
- Ручка-держатель

LIFT



- Barella portatile
- Carrying frame
- Переносная рама

BASE



- Base
- Base plate
- На раме

TROLLEY



- Carrello servizio leggero
- Trolley
- Тележка

TRAILER



- Carrello servizio pesante
- Heavy duty site trailer
- Прицепная тележка

TANK



- Base servizio pesante
- Heavy duty base plate
- Укрепленное основание

BLOCK



- Base servizio pesante per carrello stradale
- Heavy duty base plate for road trailer
- Основание для установки на транспортную тележку

ROAD



- Carrello stradale
- Road trailer
- Транспортная тележка

SKID



- Slitta
- Skid
- Салазки

ALLESTIMENTI SPECIALI / SPECIAL ARRANGEMENTS / СПЕЦИАЛЬНЫЕ МОДИФИКАЦИИ

RANGER



- Carrello servizio pesante con 4 ruote
- Heavy duty site trailer with 4 wheels
- Четырехколесная прицепная тележка

BULL



- Slitta con protezione tubolare
- Skid with tubular protection
- Салазки с защитной трубчатой рамой

RALLY



- Carrello servizio pesante con protezione tubolare
- Heavy duty site trailer with tubular protection frame
- Прицепная тележка с защитной трубчатой рамой

STACK



- Gruppo impilabile e serbatoio maggiorato
- Stackable unit and oversized tank
- Штабелируемый блок с баком больших размеров

Note / Notes / Примечания:

- **Allestimenti servizio leggero:** con serbatoio sul motore.
- **Light duty arrangements:** with fuel tank mounted on the engine.
- **Модификации для нетяжелых рабочих условий:** бак, установленный на двигателе.
- **Allestimenti servizio pesante:** con serbatoio integrato nel telaio, punto di sollevamento baricentrico.
- **Heavy duty arrangements:** with fuel tank incorporated into the chassis, barycentric lifting point.
- **Модификации для тяжелых рабочих условий:** бак, встроенный в раму, точка крепления подъемных средств в барицентре.



Drenaggio scavi per posa metanodotto
Drainage excavation for pipeline installation
Откачка воды из траншей для укладки газопровода

VERSIONI / VERSIONS / ВАРИАНТЫ ИСПОЛНЕНИЯ

VUOTOASSISTITE / VACUUM PRIME / С ВАКУУМНЫМ НАСОСОМ

ECOMATIC



- Depressore lubrificato con sistema di ricircolo d'olio
- Lubricated vacuum pump with oil recirculation system
- Вакуумный насос с системой циркуляции смазочного масла

SIMPLE



- Depressore lubrificato ad olio
- Oil lubricated vacuum pump
- Вакуумный насос с системой смазки маслом

DUO



- Depressore a camme senza lubrificazione
- Rotary claw vacuum pump without lubrication
- Вакуумный безмасляный кулачковый насос

SILENZIATE / SILENCED / ЗВУКОИЗОЛИРОВАННЫЕ

SILENT

73 dB(A)*



- Motore silenziato
- Silenced engine
- Звукоизолированный двигатель

MUTELINE

71 dB(A)*



- Cabina silenziata
- Silenced canopy
- Звукоизолированный бокс

MELODY

60 dB(A)*



- Cabina super-silenziata
- Super-silenced canopy
- Бокс с повышенной звукоизоляцией



- * Livello di pressione sonora (LPA) a 7 metri
- * Sound pressure level (LPA) at 7 meters
- * Уровень звукового давления (LPA) на расстоянии 7 метров

JETTING



- Versione per l'infissione di punte filtranti wellpoint
- Version for installing wellpoint
- Исполнение для установки систем водопонижения и водоотвода (wellpoint)

GRINDER



- Versione con coltelli trituratori
- Version with cutting device
- Исполнение с ножами-измельчителями



SAXMAG



- Versione con trascinamento magnetico
- Version with magnetic-drive
- Исполнение с магнитным приводом



Drenaggio di zona allagata
 Drainage of flooded area
 Осушение затопленной местности

Alessandro Leorin 2010



J

Pompe centrifughe autoadescanti Self-priming centrifugal pumps Самовсасывающие центробежные насосы

Elettropompe / Electrically-driven pumps / Электронасосы

Modello Model Модель	Bocche Ports Патрубки		Solidi Solids Твердые частицы	50 HZ							60 HZ								
				Portata Capacity Подача			Prevalenza Head Напор			Velocità Speed Скорость	Potenza Power Мощность	Portata Capacity Подача			Prevalenza Head Напор			Velocità Speed Скорость	Potenza Power Мощность
	mm	in		mm	m³/h			m			rpm	kW	m³/h			m			rpm
J 1-110 *	40	1 ½"	20	22	15	5	5,5	11	15	2900	1,1	24	15	5	5	18	21,5	3450	2,2
J 1-160 * ■	40	1 ½"	8	20	12	5	10	24	27	2900	2,2	21	13	5	12	35	39	3450	4
J 1-180 *	40	1 ½"	11	25	15	6	22	32	34	2900	4	25	15	6	34	48	48	3450	5,5
J 2-100 * ■	50	2"	17	30	20	8	2	8	13	2900	1,1	32	20	8	5	13	18	3450	2,2
J 2-120 *	50	2"	25	44	30	10	5	12	18	2900	2,2	48	30	10	9,5	20	25	3450	4
J 2-170 *	50	2"	13	44	30	10	14	22	31	2900	4	48	30	10	22	37	47	3450	7,5
J 2-180 *	50	2"	15	50	30	10	20	30	34	2900	5,5	50	30	10	34	44	48	3450	11
J 2-215 *	50	2"	14	46	25	10	42	52	57	2900	11	46	25	10	66	76	82	3450	18,5
J 2-220	50	2"	12	42	28	10	42	52	58	2900	11	-	-	-	-	-	-	-	-
J 3-100 * ■	80	3"	25	60	37	15	4	9	12	2900	2,2	70	43	15	5	13	17	3450	3
J 3-140 *	80	3"	28	70	40	20	13	18	20	2900	4	70	40	20	21	26	28,5	3450	7,5
J 3-180 *	80	3"	27	85	50	20	18	29	34	2900	7,5	85	50	20	34	45	48	3450	15
J 3-225	80	3"	23	80	50	20	40	48	53	2900	15	-	-	-	-	-	-	-	-
J 3-240 *	80	3"	14	80	40	20	32	60	64	2900	18,5	80	40	20	64	86	90	3450	30
J 3-250	80	3"	12	65	42	15	45	60	67	2900	18,5	-	-	-	-	-	-	-	-
J 3-252	80	3"	14	95	60	20	51	65	72	2900	22	95	60	20	80	95	103	3450	37
J 3-305	80	3"	20	105	70	30	96	106	108	2900	55	-	-	-	-	-	-	-	-
J 4-100 * ■	100	4"	38	100	65	25	5	9	13	2900	4	120	75	30	6	14	18	3450	7,5
J 4-159	100	4"	45	155	100	40	13	26	26	2900	15	-	-	-	-	-	-	-	-
J 4-160 *	100	4"	45	155	100	40	12	22	24	2900	11	-	-	-	-	-	-	-	-
J 4-225 *	100	4"	35	150	100	50	32	42	46	2900	22	-	-	-	-	-	-	-	-
J 3-210 *	80	3"	40	80	45	20	7	13	15	1450	4	90	45	20	12	19,5	22	1750	7,5
J 4-220 *	100	4"	45	130	100	50	6	10	14	1450	5,5	160	100	40	8	17	20	1750	7,5
J 4-250 *	100	4"	50	160	100	40	5	13	18	1450	7,5	160	100	40	11	22	26,5	1750	15
J 4-253 *	100	4"	45	150	100	40	9	15	19	1450	7,5	150	100	40	18	24	28	1750	15
J 4-316	100	4"	38	180	110	60	16	26	29	1450	18,5	180	110	60	30	40	43	1750	30
J 6-240 *	150	6"	50	230	120	40	6	12	15	1450	7,5	270	180	80	9	15	20	1750	15
J 6-250 *	150	6"	76	300	200	80	5	11	15	1450	11	340	200	80	8	18	22	1750	22
J 6-253 *	150	6"	45	300	200	80	4	10	14	1450	11	340	200	80	8	17	20	1750	18,5
J 6-350	150	6"	37	300	180	80	19	30	33	1450	30	-	-	-	-	-	-	-	-
J 6-355	150	6"	47	330	200	90	14	26	32	1450	30	-	-	-	-	-	-	-	-
J 6-400	150	6"	50	380	200	80	18	36	38	1450	45	380	200	100	42	54	55	1750	75
J 8-300	200	8"	60	480	320	120	8	15	20	1450	22	480	320	120	15	25	28,5	1750	45
J 8-305	200	8"	76	420	200	100	5	13	17	1450	18,5	480	200	100	10	20	27	1750	30
J 10-305	250	10"	76	600	400	200	6	15	18,5	1450	30	600	400	200	17	23,5	28	1750	45
J 6-350	150	6"	37	280	200	80	3	9	14	960	11	-	-	-	-	-	-	-	-
J 6-355	150	6"	47	225	150	75	5	10	14	960	11	280	200	80	7	14	20	1150	15
J 12-400	300	12"	70	1200	720	300	8	12	15	960	55	-	-	-	-	-	-	-	-

* Monoblocco con motore a norma IEC 60034 (50 HZ)

* Close-coupled with IEC 60034 standards motor (50 HZ)

* Моноблок с эл.двигателем по стандарту IEC 60034 (50 Гц)

■ Modello senza piatto d'usura

■ Model without wear plate

■ Модель без компенсационного диска

PRESTAZIONI / PERFORMANCE / ЭКСПЛУАТАЦИОННЫЕ ПОКАЗАТЕЛИ

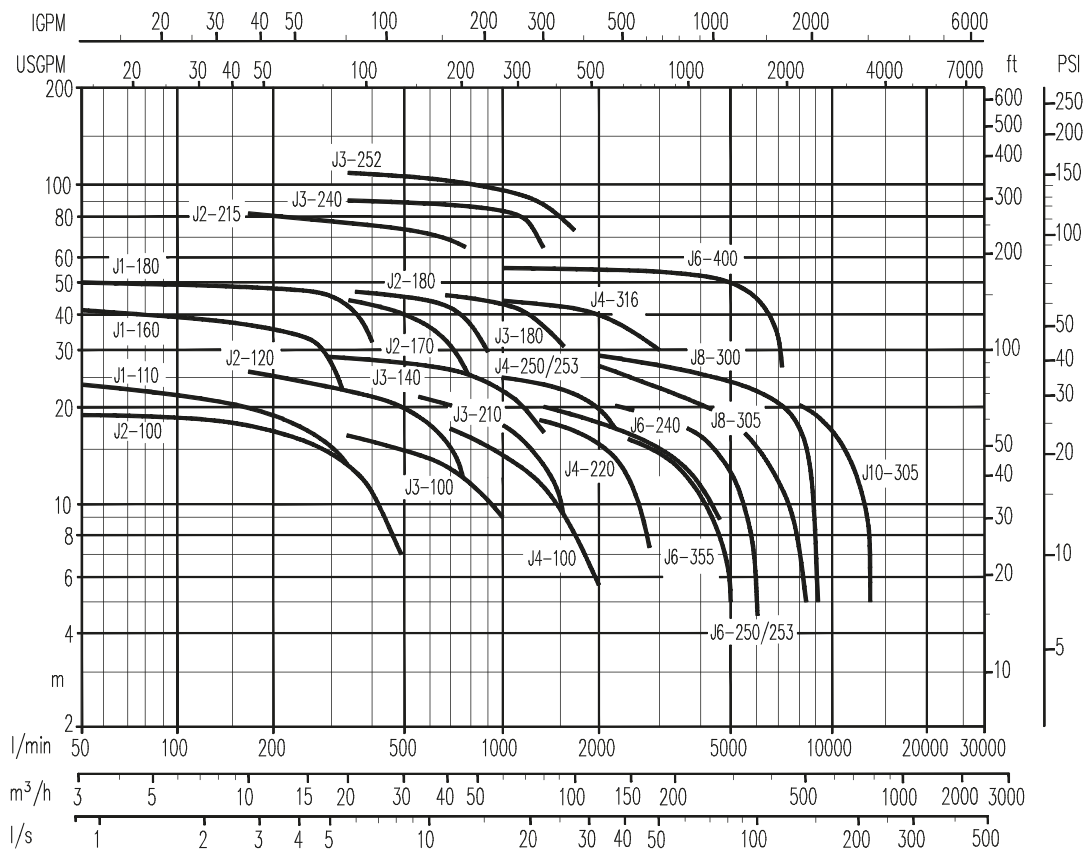
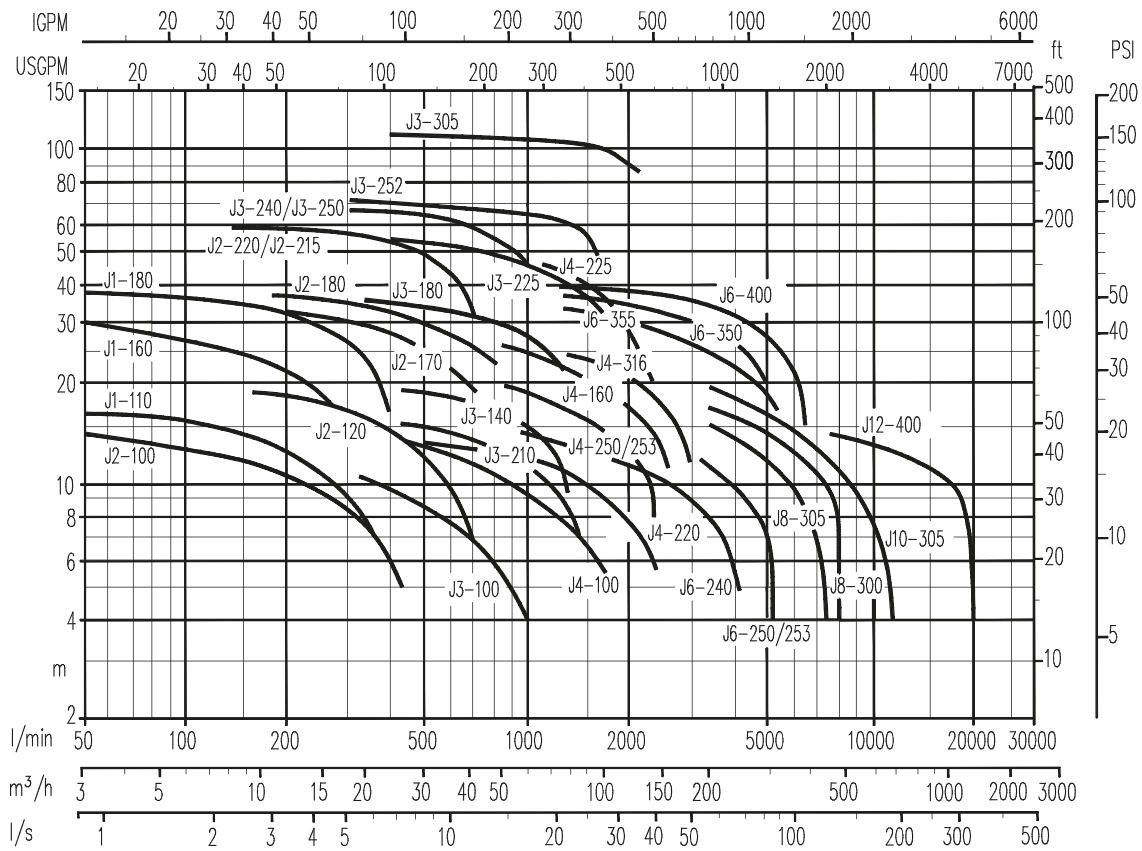

Motorpompe / Engine-driven pumps / Мотопомпы

Modello Model Модель	Bocche Ports Патрубки		Solidi Solids Твердые частицы	Portata Capacity Подача	Prevalenza Head Напор	Velocità Speed Скорость	Potenza Power Мощность
	mm	in	mm	m ³ /h	m	rpm	kW
J 1-110	40	1 ½"	20	25	25	3600	2,6
J 1-160	40	1 ½"	8	22	48	3600	5,5
J 1-180	40	1 ½"	11	26	48	3200	5,3
J 2-100	50	2"	17	36	22	3600	3
J 2-120	50	2"	25	48	28	3600	4,1
J 2-170	50	2"	13	50	36	3000	5,5
J 2-180	50	2"	15	50	40	3000	5,5
J 2-215	50	2"	14	46	60	3000	10,4
J 2-220	50	2"	12	41	60	3000	10,3
J 3-100	80	3"	25	75	22	3600	5
J 3-140	80	3"	28	80	25	3000	5,5
J 3-180	80	3"	27	85	36	3000	10,4
J 3-240	80	3"	14	70	78	3000	26
J 3-250	80	3"	12	65	73	3000	24
J 3-305	80	3"	20	105	103	2800	48
J 4-100	100	4"	38	130	24	3600	8
J 4-159	100	4"	45	170	23	2500	12
J 4-225	100	4"	35	150	48	3000	23,5
J 5-180	125	5"	60	230	17	2000	14
J 3-210	80	3"	40	90	25	1800	8,1
J 4-220	100	4"	45	170	27	2000	12,5
J 4-250	100	4"	50	160	32	1800	20
J 4-253	100	4"	45	150	29	1800	20
J 4-316	100	4"	38	190	48	1800	41
J 6-240	150	6"	50	270	25	1700	11
J 6-250	150	6"	76	360	28	1800	22
J 6-253	150	6"	45	340	23	1800	22
J 6-350	150	6"	37	330	40	1500	27,5
J 6-355	150	6"	47	340	37	1500	27,5
J 6-400	150	6"	50	400	62	1800	81
J 8-300	200	8"	60	550	30	1800	41
J 8-305	200	8"	76	530	28	1800	32
J 10-305	250	10"	76	750	25	1700	40
J 12-400	300	12"	70	1400	21	1150	110

■ Modello senza piatto d'usura - Model without wear plate - Модель без компенсационного диска

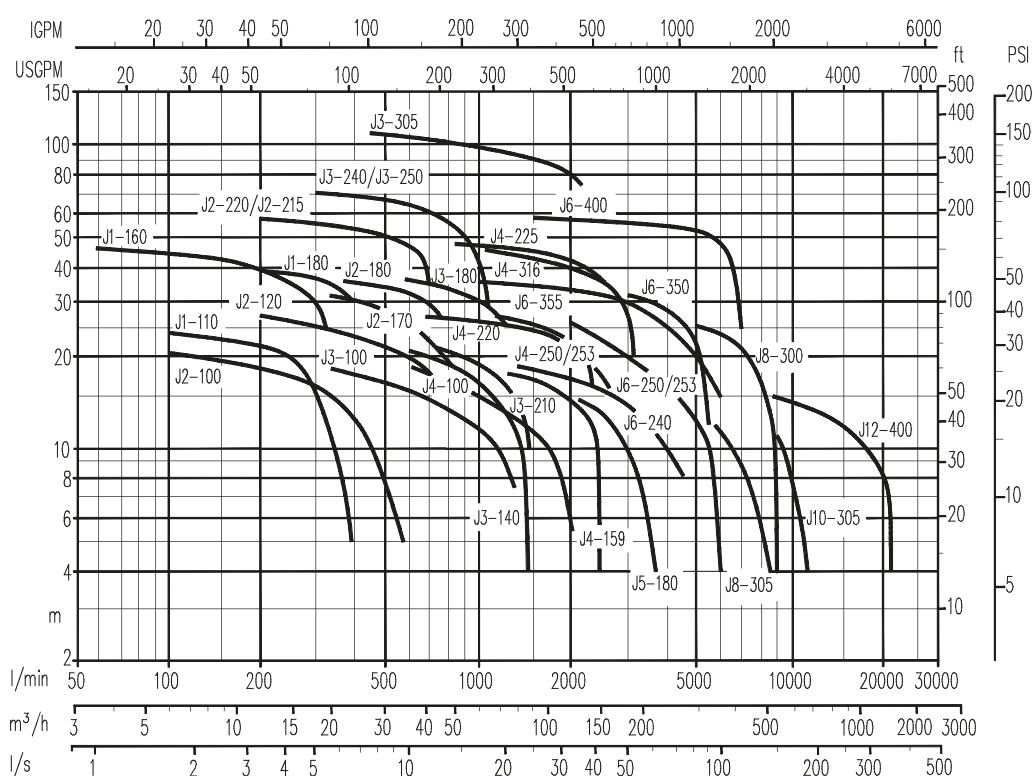

DIMENSIONI E PESI / DIMENSIONS AND WEIGHTS / РАЗМЕРЫ И ВЕС

Albero libero / Bare shaft / Свободный вал

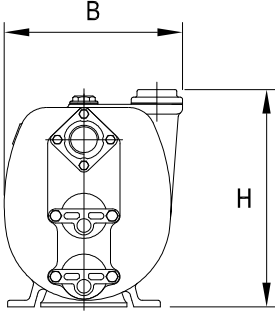
	Modello Model Модель	Bocche Ports Патрубки		B mm	H mm	L mm	D mm	Peso Weight Вес kg
		mm	in					
	J 1-110	40	1 ½"	171	227	364	19	15
	J 1-110 K	40	1 ½"	179	220	349	19	18
	J 1-160	40	1 ½"	241	279	383	19	22
	J 1-180	40	1 ½"	269	328	495	28	44
	J 2-100	50	2"	204	268	317	19	14
	J 2-120	50	2"	188	328	429	19	25
	J 2-120 K	50	2"	219	286	407	19	27
	J 2-170	50	2"	298	388	554	28	60
	J 2-180	50	2"	298	388	554	28	60
	J 2-215	50	2"	317	399	585	28	71
	J 2-220	50	2"	402	405	556	28	56
	J 3-100	80	3"	230	307	354	19	17
	J 3-140	80	3"	264	400	549	28	42
	J 3-140 B	80	3"	278	412	532	28	43
	J 3-180	80	3"	282	403	540	28	54
	J 3-225	80	3"	316	404	623	28	75
	J 3-240	80	3"	393	452	651	32	90
	J 3-250	80	3"	540	485	678	32	92
	J 3-252	80	3"	393	452	651	32	90
	J 3-305	80	3"	419	541	906	55	212
	J 4-100	100	4"	283	382	468	19	35
	J 4-159	100	4"	299	474	627	28	75
	J 4-160	100	4"	299	474	627	28	75
	J 4-225	100	4"	421	497	759	32	130
	J 3-210	80	3"	316	419	629	28	75
	J 4-220	100	4"	421	497	759	32	130
	J 4-250	100	4"	421	497	759	32	130
	J 4-253	100	4"	421	497	759	32	130
	J 4-316	100	4"	531	585	883	42	172
	J 4-316 K	100	4"	535	650	928	42	218
	J 6-240	150	6"	475	619	872	32	203
	J 6-250	150	6"	475	619	872	32	203
	J 6-253	150	6"	475	619	872	32	203
	J 6-350	150	6"	578	684	895	40	280
	J 6-355	150	6"	578	684	895	40	280
	J 6-400	150	6"	730	821	1095	55	406
	J 8-300	200	8"	591	734	1089	42	296
	J 8-305	200	8"	591	734	1089	42	296
	J 10-305	250	10"	758	942	1292	55	550
	J 12-400	300	12"	920	1200	1170	60	710

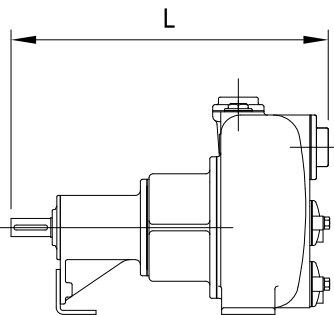
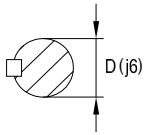
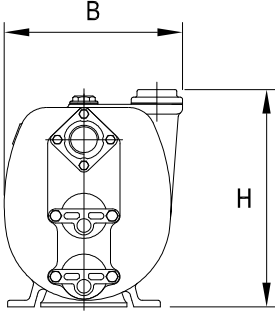

Monoblocco com motore elettrico standard B34/B35 / Close-coupled to B34/B35 standard electric motor
Моноблок с серийным электродвигателем B34/B35

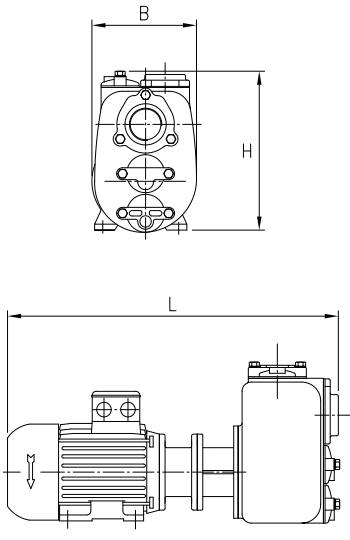
	Modelo Model Модель	Bocche Ports Патрубки		B mm	H mm	L mm	Peso Weight Вес kg
		mm	in				
	J 1-110	40	1 ½"	160	237	496	29
	J 1-160	40	1 ½"	241	287	584	39
	J 1-180	40	1 ½"	304	321	694	71
	J 2-100	50	2"	204	262	504	27
	J 2-120	50	2"	193	291	601	41
	J 2-170	50	2"	345	404	859	96
	J 2-180	50	2"	345	404	859	96
	J 2-215	50	2"	317	399	1020	200
	J 3-100	80	3"	230	307	603	37
	J 3-140	80	3"	305	384	754	75
	J 3-180	80	3"	282	403	861	107
	J 3-240	80	3"	393	452	1075	240
	J 4-100	100	4"	283	384	742	64
	J 4-160	100	4"	299	465	1047	191
	J 4-225	100	4"	421	490	1210	280
	J 3-210	80	3"	316	404	783	108
	J 4-220	100	4"	421	490	981	186
	J 4-250	100	4"	421	490	981	186
	J 4-253	100	4"	421	490	981	186
	J 6-240	150	6"	475	590	1090	242
J 6-250	150	6"	475	590	1242	279	
J 6-253	150	6"	475	590	1242	279	

Motorpompe / Engine driven pumps / Мотопомпы

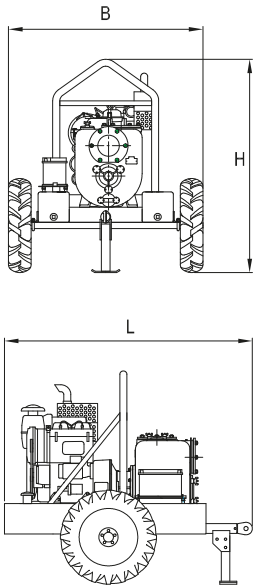
	Modelo Model Модель	Bocche Ports Патрубки		B mm	H mm	L mm	Peso Weight Вес kg
		mm	in				
	J 1-110	40	1 ½"	610	700	700	80
	J 1-160	40	1 ½"	610	675	870	60
	J 1-180	40	1 ½"	610	700	700	110
	J 2-100	50	2"	420	570	980	58
	J 2-120	50	2"	610	700	700	85
	J 2-170	50	2"	720	1100	920	125
	J 2-180	50	2"	720	1100	920	125
	J 2-215	50	2"	800	950	1250	220
	J 2-220	50	2"	800	950	1250	205
	J 3-100	80	3"	420	570	980	69
	J 3-140	80	3"	720	1100	920	130
	J 3-180	80	3"	780	1150	1090	160
	J 3-240	80	3"	960	1470	1710	450
	J 3-250	80	3"	960	1270	1735	370
	J 3-305	80	3"	1460	1500	1750	560
	J 4-100	100	4"	610	730	700	108
	J 4-159	100	4"	780	1170	1150	230
	J 4-225	100	4"	1468	1605	1845	610
	J 5-180	125	5"	1468	1247	1450	345
	J 3-210	80	3"	780	1150	1270	270
	J 4-220	100	4"	1468	1605	1845	610
	J 4-250	100	4"	1468	1605	1845	610
	J 4-253	100	4"	1468	1605	1845	610
	J 4-316	100	4"	1368	1490	2128	745
	J 6-240	150	6"	1368	1587	1753	710
	J 6-250	150	6"	1368	1587	1753	710
	J 6-253	150	6"	1368	1587	1753	710
	J 6-350	150	6"	1460	1632	2528	955
J 6-355	150	6"	1460	1632	2528	955	
J 6-400	150	6"	1604	1706	2828	1450	
J 8-300	200	8"	1468	1632	1853	920	
J 8-305	200	8"	1468	1632	1853	920	
J 10-305	250	10"	1604	1677	2933	1340	
J 12-400	300	12"	1814	1720	2933	2060	

Dimensioni e pesi possono variare con la motorizzazione / Dimensions and weights depend on the engine / Размеры и вес могут измениться в зависимости от используемого двигателя

ALLESTIMENTI / ARRANGEMENTS / МОДИФИКАЦИИ



JD 12-400 TRAILER



SIMPLE JD 8-300



DUO JE 6-253



ECOMATIC JD 4-250



JE 4-160 TROLLEY



JP 3-240 MOD

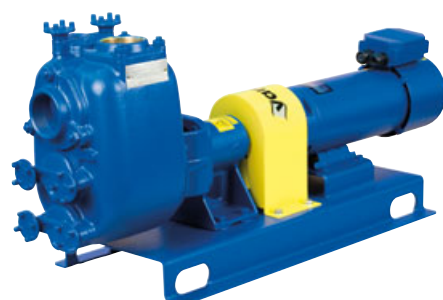

JE 2-120

VARISCO S.p.A.

variscospa.com

**Terza Strada, 9 - Z.I. Nord
35129 PADOVA - Italy
Tel. +39 049 82 94 111
Fax +39 049 82 94 373**

**Vendite Italia
Tel. 049 82 94 111
Fax 049 82 94 373
italia@variscospa.com**

**International sales
Tel. +39 049 82 94 111
Fax +39 049 80 76 762
export@variscospa.com**

**EN ISO 9001 : 2008
Reg. No. 44 100 091767**

